

NORDIK STORM 61/24"

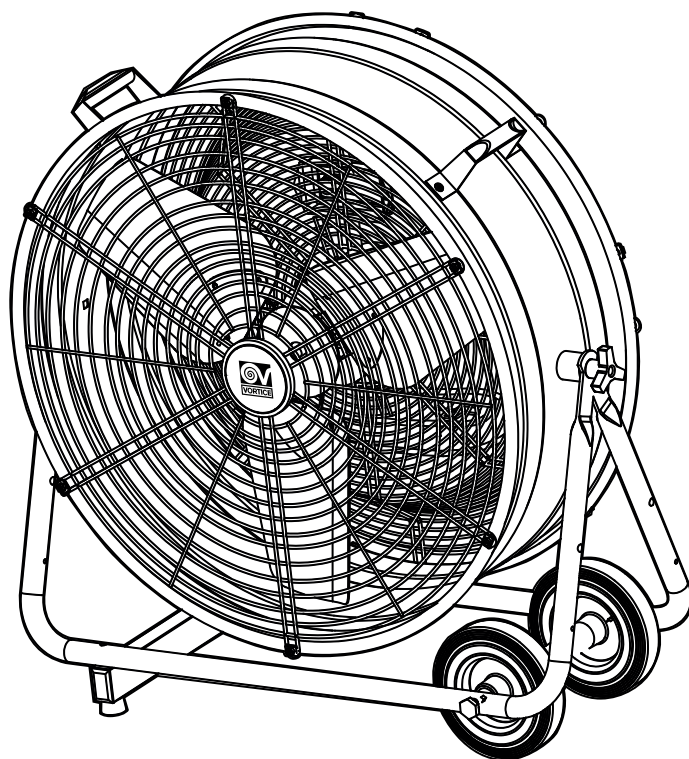

Prima di usare il prodotto leggere attentamente le istruzioni contenute nel presente libretto. Vortice non potrà essere ritenuta responsabile per eventuali danni a persone o cose causati dal mancato rispetto delle indicazioni di seguito elencate, la cui osservanza assicurerà invece la durata e l'affidabilità, elettrica e meccanica, dell'apparecchio. Conservare sempre questo libretto istruzioni.

Read the instructions contained in this booklet carefully before using the appliance. Vortice cannot assume any responsibility for damage to property or personal injury resulting from failure to abide by the instructions given in this booklet. Following these instructions will ensure a long service life and overall electrical and mechanical reliability. Keep this instruction booklet in a safe place.

Avant d'utiliser le produit, lire attentivement les instructions contenues dans cette notice. La société Vortice ne pourra être tenue pour responsable des dommages éventuels causés aux personnes ou aux choses par suite du non-respect des instructions ci-dessous. Le respect de toutes les indications reportées dans ce livret garantira une longue durée de vie ainsi que la fiabilité électrique et mécanique de l'appareil. Conserver toujours ce livret d'instructions.

Antes de utilizar el producto, hay que leer atentamente las instrucciones de este folleto Vortice no es responsable de los eventuales daños ocasionados a personas o cosas como resultado del incumplimiento de las indicaciones de este manual, las cuales garantizan la durabilidad y fiabilidad eléctrica y mecánica del aparato. Conservar este manual de instrucciones.

Indice **IT**

Descrizione e impiego	3
Conformità d'uso	3
Sicurezza/avvertenze	3
Funzionamento	4
Manutenzione e pulizia	5
Specifiche tecniche	6
Informazione importante per lo smaltimento ambientalmente compatibile	6
Garanzia	19

Table of Contents **EN**

Description and use	7
Compliance	7
Safety/warning	7
Use	8
Maintenance and cleaning	9
Technical specifications	10
Important information on environmentally compatible disposal	10
Warranty	19

Index **FR**

Description et mode d'emploi	11
Conformité	11
Sécurité	11
Mode d'emploi	12
Entretien et nettoyage	13
Spécifications techniques	14
Information importante pour une élimination compatible avec l'environnement	14
Garantie	19

Índice **ES**

Descripción y uso	15
Conformidad	15
Seguridad	15
Funcionamiento	16
Mantenimiento y limpieza	17
Especificaciones técnicas	18
Información importante sobre la eliminación compatible con el medio ambiente	18
Garantía	22

Descrizione ed impiego

Ventilatore da pavimento ad alte prestazioni, ideale per il raffrescamento di ambienti di medie e grandi dimensioni (negozi, bar, officine, laboratori, cantieri), con pale in alluminio e tamburo in acciaio verniciato. È dotato di motore a 2 velocità e di un supporto inclinabile che consente di ruotare il ventilatore (inclinazione a 360°). Le ruote consentono lo spostamento del prodotto per mezzo di due apposite maniglie poste nella parte superiore del prodotto.

Conformità d'uso

- Questo apparecchio può essere utilizzato da bambini di età non inferiore a 8 anni e da persone con ridotte capacità fisiche, sensoriali o mentali, o prive di esperienza o della necessaria conoscenza, purché sotto sorveglianza oppure dopo che le stesse abbiano ricevuto istruzioni relative all'uso sicuro dell'apparecchio e alla comprensione dei pericoli ad esso inerenti. I bambini non devono giocare con l'apparecchio. La pulizia e la manutenzione destinata ad essere effettuata dall'utilizzatore non deve essere effettuata da bambini senza sorveglianza.
- L'installazione dell'apparecchio deve essere effettuata da parte di personale professionalmente qualificato.
- L'impianto elettrico a cui è collegato il prodotto deve essere conforme alle norme vigenti.
- Per l'installazione occorre prevedere un interruttore onnipolare con distanza di apertura dei contatti uguale o superiore a mm 3, che consenta la disconnessione completa nelle condizioni della categoria di sovratensione III.

Sicurezza/Avvertenze



- Non utilizzare l'apparecchio per una funzione differente da quella esposta in questo libretto.
- Non lasciare parti dell'imballo alla portata di bambini o persone diversamente abili.
- Non apportare modifiche di alcun genere all'apparecchio.
- Non utilizzare il ventilatore se alcune parti risultano danneggiate o mancanti.
- Per ridurre il rischio di incendi o scosse elettriche, non esporre l'apparecchio all'acqua o alla pioggia. Per ridurre il rischio di incendi o scosse elettriche, non utilizzare il ventilatore con alcun dispositivo di controllo della velocità a stato solido.
- Non inserire le dita o altri oggetti attraverso la gabbia di protezione quando il ventilatore è in funzione.
- NON utilizzare il ventilatore in prossimità di finestre. La pioggia e l'umidità possono comportare un pericolo elettrico.
- Non modificare il montaggio del ventilatore.



- Leggere e seguire tutte le istruzioni prima di azionare il ventilatore.
- Dopo aver estratto il prodotto dal suo imballo, assicurarsi della sua integrità: nel dubbio rivolgersi a persona professionalmente qualificata o ad un Centro Assistenza Tecnica autorizzato Vortice. Non lasciare parti dell'imballo alla portata di bambini o persone diversamente abili.
- Riporre l'apparecchio lontano da bambini e persone con ridotte capacità fisiche, nel momento in cui si decide di scollegarlo dalla rete elettrica e di non utilizzarlo più.

- Verificare periodicamente l'integrità dell'apparecchio; in caso di imperfezioni non utilizzarlo e contattare subito un Centro Assistenza Tecnica autorizzato Vortice.
- In caso di cattivo funzionamento e/o guasto dell'apparecchio, rivolgersi subito ad un Centro Assistenza Tecnica autorizzato Vortice e richiedere, per l'eventuale riparazione, l'uso di ricambi originali Vortice.
- Utilizzare l'apparecchio solo gli scopi descritti in questo manuale. Qualsiasi utilizzo improprio o modifica dell'apparecchio invaliderà la garanzia e il costruttore non risponderà di eventuali danni a cose o persone.
- I dati della rete elettrica devono essere conformi con i dati riportati sulla targa dati posta sull'apparecchio.



- Scollegare il cavo di alimentazione prima di spostare l'apparecchio.
- Scollegare il cavo di alimentazione prima di rimuovere la gabbia di protezione per pulirlo.
- Assicurarsi che il ventilatore si trovi su una superficie piana e stabile quando è in funzione.
- Assicurarsi che le viti di bloccaggio della protezione ANTERIORE e POSTERIORE siano completamente serrate prima di azionare il ventilatore.
- L'uso di qualsiasi apparecchio elettrico comporta l'osservanza di alcune regole fondamentali, tra le quali: non toccarlo con mani bagnate o umide; non toccarlo a piedi nudi; non consentirne l'uso a bambini o a persone diversamente abili non sorvegliate.
- In caso di danneggiamento del cavo di alimentazione provvedere tempestivamente alla sostituzione, che dovrà essere eseguita presso un Centro Assistenza Autorizzato Vortice
- Spegnerlo e scollegare dalla rete elettrica l'unità quando non in funzione.
- Non spostare l'apparecchio tirandolo dal cavo di alimentazione.

Funzionamento

Nota: Il ventilatore viene spedito completamente montato e non richiede un ulteriore assemblaggio.

1. Posizionare il ventilatore su una superficie piana e sicura.
2. Collegare l'unità all'alimentazione di rete e accenderla tramite l'interruttore presente sul retro del prodotto (fig.1) selezionando la velocità bassa (I) o alta (II).
3. Al termine dell'utilizzo, spegnere l'unità tramite l'interruttore (posizione "O") e scollegare il ventilatore dall'alimentazione.

Nota: È normale che il motore risulti caldo in condizioni di funzionamento continuo. Questo ventilatore dispone di un termofusibile che spegne automaticamente l'apparecchio in caso di surriscaldamento dovuto a qualsiasi motivo. Se dovesse succedere, scollegare immediatamente il ventilatore dalla presa.

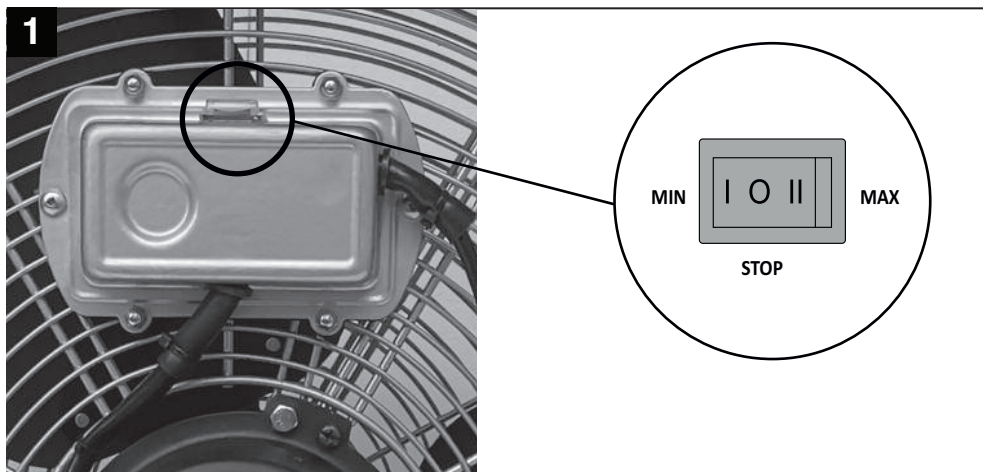

REGOLARE IL FLUSSO D'ARIA VERSO L'ALTO O VERSO IL BASSO

Inclinare la testa del ventilatore secondo l'angolazione desiderata. Questo ventilatore ad alta velocità può essere utilizzato da solo o in combinazione con il condizionatore. Ruotare la testa del ventilatore verso l'alto serve ad attirare l'aria dal pavimento e farla circolare per tutta la stanza.

COME REGOLARE L'INCLINAZIONE



Scollegare l'alimentazione.

1. Ruotare entrambe le manopole poste sui lati del ventilatore in senso antiorario.
2. Inclinare il ventilatore nella posizione desiderata.
3. Stringere entrambe le manopole in senso orario.

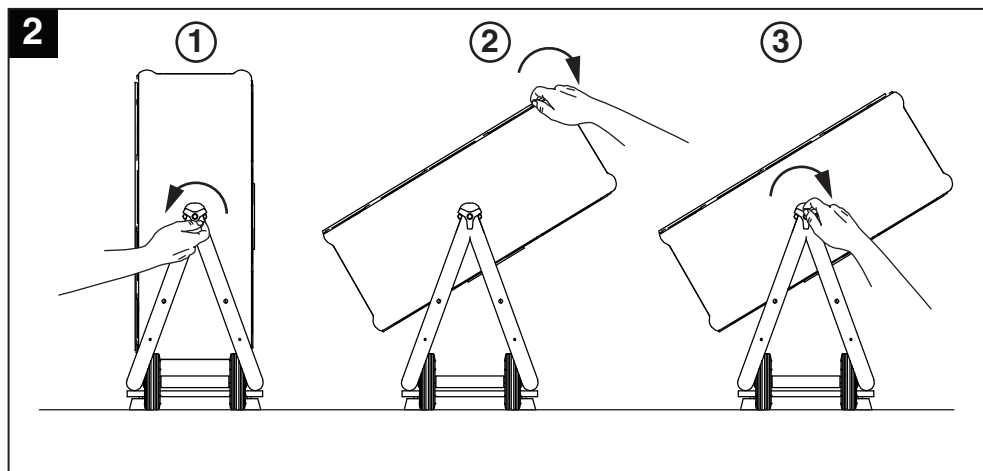

Manutenzione e pulizia



Prima di cominciare la pulizia, scollegare l'apparecchio dall'alimentazione elettrica. Per pulirlo, utilizzare un panno morbido e umido. Successivamente, asciugarlo con un panno asciutto. Non utilizzare detersivi dannosi per la vernice o la plastica. Non piegare le pale. I cuscinetti del motore sono permanentemente sigillati e non necessitano di lubrificazione aggiuntiva.



Questo prodotto può essere pericoloso per i bambini piccoli e le persone con disabilità fisiche o mentali. È fortemente raccomandata la supervisione di questo prodotto da parte di un adulto. Tutti gli operatori sono tenuti a leggere e seguire le istruzioni d'uso di questo prodotto in modo da garantire l'adeguata comprensione e formazione per l'utilizzo corretto dell'apparecchio. Non consentire ad adulti non adeguatamente formati di utilizzare l'apparecchio senza supervisione.



Ispezionare l'unità periodicamente. Riparare o sostituire componenti danneggiati o usurati. Utilizzare parti di ricambio originali Vortice durante la manutenzione.

AVVERTENZA: solo personale di assistenza qualificato può riparare lo strumento. Un'unità riparata in modo improprio può presentare un pericolo per l'utente.

Specifiche tecniche

Modello		Nordik Storm 61/24"	
Alimentazione	V/HZ	220-240/50	
Consumo	W	250	
Corrente assorbita	A	1,0	
Numero di velocità	No.	2 (High - Low)	
		High speed	Low speed
Velocità	rpm	1180	950
Portata	m ³ /min	180	140
Consumo	W	250	190
Corrente assorbita	A	1,0	0,83
Potenza sonora - max vel	LW (dB)	75	
Peso netto	Kg	16,5	
Dimensioni prodotto	mm (WxLxH)	735x315x765	

Informazione importante per lo smaltimento ambientalmente compatibile

IN ALCUNI PAESI DELL'UNIONE EUROPEA QUESTO PRODOTTO NON RICADE NEL CAMPO DI APPLICAZIONE DELLA LEGGE NAZIONALE DI RECEPIMENTO DELLA DIRETTIVA RAEE E QUINDI NON È IN ESSI VIGENTE ALCUN OBBLIGO DI RACCOLTA DIFFERENZIATA A FINE VITA.

Questo prodotto è conforme alla Direttiva EU 2012/19/EC.

Il simbolo del bidone barrato riportato sull'apparecchio indica che il prodotto, alla fine della propria vita utile, dovendo essere trattato separatamente dai rifiuti domestici, deve essere conferito in un centro di raccolta differenziata per apparecchiature elettriche ed elettroniche oppure riconsegnato al rivenditore al momento dell'acquisto di una nuova apparecchiatura equivalente.

L'utente è responsabile del conferimento dell'apparecchio a fine vita alle appropriate strutture di raccolta, pena le sanzioni previste dalla vigente legislazione sui rifiuti.

L'adeguata raccolta differenziata per l'avvio successivo dell'apparecchio dismesso al riciclaggio, al trattamento e allo smaltimento ambientalmente compatibile contribuisce ad evitare possibili effetti negativi sull'ambiente e sulla salute e favorisce il riciclo dei materiali di cui è composto il prodotto.

Per informazioni più dettagliate inerenti i sistemi di raccolta disponibili, rivolgersi al servizio locale di smaltimento rifiuti o al negozio in cui è stato effettuato l'acquisto.

I produttori e gli importatori ottemperano alla loro responsabilità per il riciclaggio, il trattamento e lo smaltimento ambientalmente compatibile sia direttamente sia partecipando ad un sistema collettivo.



Description and use

High performance floor fan, ideal for cooling medium-sized and large rooms (shops, bars, workshops, laboratories, construction sites), with aluminum blades and powder-coated steel drum. It is equipped with a 2-speed motor and a tilting support that allows the fan to be rotated (360 ° inclination). The heavy duty wheels make it easy to move the product by means of two proper handles located on the upper part of the product.

Compliance

- This appliance can be used by children no less than 8 years of age and by individuals with limited physical, sensory or mental capacities, or by inexperienced or untrained individuals, provided that they are supervised or have been instructed in safe use of the appliance and understand the associated risks. Children must not play with the appliance. Cleaning and maintenance procedures that can be undertaken by the user must not be entrusted to children, unless under supervision.
- The appliance must be installed by a professionally qualified electrician.
- The electrical system to which the product is connected must be in compliance with applicable regulations.
- An omnipolar switch with a contact opening distance of 3 mm or higher should be provided for installation, enabling complete disconnection under overvoltage category III conditions.

Safety/warning



- Do not use the device for any function other than that specified in this booklet.
- Never leave packaging parts within reach of children or disabled persons.
- Do not make changes of any kind to the device.
- Do not use the fan if any parts are damaged or missing.
- To reduce the risk of fire or electrical shock, do not expose to water or rain. To reduce the risk of fire or electrical shock, do not use this fan with any solid state speed control device.
- Never insert fingers or any other objects through the grill guard when fan is in operation.
- DO NOT use fan in windows. Rain and moisture may create electrical hazard.
- Do not alter the fan's assembly.



- Read and follow all instructions before operating fan.
- After removing the product from its packaging, ensure that it is not damaged. If in doubt please contact a professionally qualified person or authorised Vortice Technical Assistance Centre. Never leave packaging parts within reach of children or disabled persons.
- Store the device away from children and persons with reduced physical capabilities when you decide to disconnect it from the power supply and not to use it any more.
- Periodically check device conditions. If imperfections are noted, do not use the unit and immediately contact a Vortice authorised Technical Assistance Centre.
- Promptly contact an authorised Vortice Technical Assistance Centre in the event of unit malfunction and/or failure and request the use of original Vortice spare parts for any repairs.
- Use the device only for the purposes described in this manual. Any improper use or modification to the device will invalidate the warranty and the manufacturer will not be liable for any damage to property or persons.
- The electrical mains data must comply with the data shown on the data plate affixed to the device.



- Unplug power cord when moving from one location to another.
- Unplug power cord when removing grill for cleaning.
- Make sure fan is on a stable, flat surface when in operation.
- Be sure the FRONT and rear GUARD screws are completely tightened down in the locked position before operating the fan.
- The use of any electric device requires compliance with a few fundamental rules, including: Never touch it with wet or humid hands. Never touch it when barefoot. Do not allow use by unsupervised children or disabled persons.
- In case of damage to the power cable, have an authorised Vortice Assistance Centre replace it immediately.
- Switch off and disconnect the unit from the mains when not in use.
- Do not move the device by pulling on the power cable.

Use

Note: The fan comes fully assembled. No further assembly is needed.

1. Place the fan on a safe, flat surface.
2. Plug unit the mains power supply and switch the power on using the switch located at the back of the fan (fig.1) selecting low speed (I) or high (II).
3. When you have finished using the fan set the switch to off position ("O") and disconnect the fan from the mains power.

Note: It is normal for the motor to feel warm to touch after continuous operation. This fan features a thermal cutoff that will automatically shut off should it overheat for any reason. If this happens, Immediately unplug the fan from the outlet.

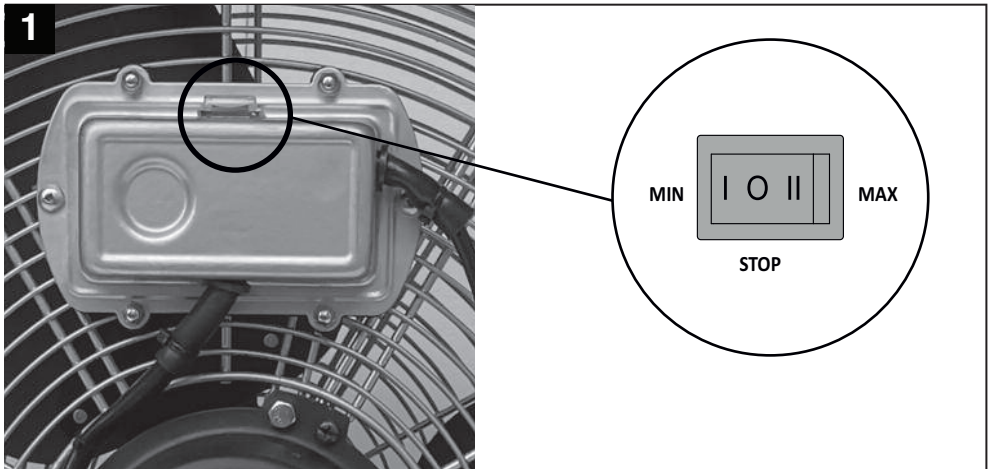

ENGLISH

HOW TO ADJUST AIRFLOW UPWARD OR DOWNWARD

Tilt fan head to the desired angle. This high velocity fan can be used alone or in conjunction with air conditioning. Rotating the fan head upward serves to pull air from the floor and circulate it throughout the entire room.

HOW TO ADJUST TILT



Disconnect the power supply

1. Turn both knobs on the sides of the fan counterclockwise.
2. Tilt the fan to the desired position.
3. Tighten both knobs clockwise.

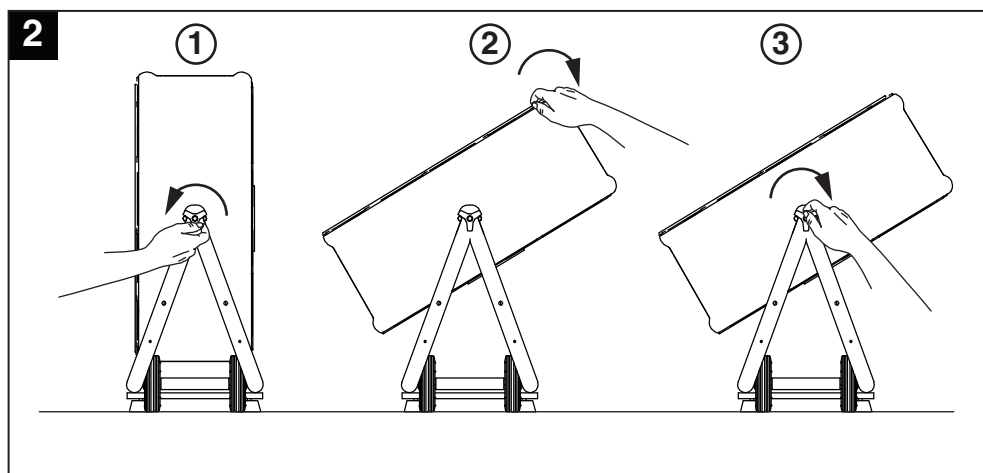

Maintenance and cleaning



Unplug from electrical supply source before cleaning. Use soft damp cloth to clean. Then wipe with dry cloth. Do not use a cleaning solution that is harmful to paints or plastics. Do not bend the blades. The motor bearings are permanently sealed and do not require additional lubrication.



This product may be hazardous to small Children; mentally, or physically impaired people. Adult supervision of this product is strongly suggested. Please require all operators to read and follow the instructions of operation for this product, to insure proper understanding and training of how to operate this piece of equipment. Do not allow any unsupervised operation by a non-trained adult.



Inspect the units periodically. Repair or replace damaged or worn parts. Use original Vortice spare parts during maintenance.

WARNING: Only qualified service personnel can repair the instrument. An improperly repaired unit can present a danger to the user.

Technical specifications

Model		Nordik Storm 61/24"	
Power supply	V/Hz	220-240/50	
Power consumption	W	250	
Absorbed current	A	1,0	
Number of Speeds	No.	2 (High - Low)	
		High speed	Low speed
Speed	rpm	1180	950
Air flow	m ³ /min	180	140
Power consumption	W	250	190
Absorbed current	A	1,0	0.83
Noise Power Level - max speed	LW (dB)	75	
Net Weight	Kg	16,5	
Product size	mm (WxLxH)	735x315x765	

Important information on environmentally compatible disposal

In certain European Union countries this appliance is not subject to the requirements of national laws implementing the WEEE Directive; consequently, there is no obligation to observe sorted collection procedures when disposing of the appliance in these countries.

This appliance complies with European Directive 2012/19/EC.

Where an appliance is marked with the crossed-out wheellie bin symbol, this means that, at the end of its useful life, the product has to be disposed of separately from household waste: it must be taken to a sorted collection centre for electrical and electronic appliances or returned to the retailer when a new equivalent appliance is purchased.

The user is responsible for taking the appliance to a designated collection centre at the end of its useful life, and liable to penalties applicable under current statutory regulations on waste disposal.

Appropriate sorted waste collection for subsequent recycling, treatment and eco-compatible disposal of decommissioned appliances helps to prevent any possible negative impact on the environment and on health, and favours recycling of the materials used in the manufacture of the product.

For more detailed information on available waste collection systems, contact the local waste disposal service or the shop where the product was purchased.

Manufacturers and importers comply with their responsibility for recycling, treating and eco-compatible disposal of waste both directly and collectively.



Description et mode d'emploi

Ventilateur de sol à hautes prestations, idéal pour le rafraîchissement de pièces de moyenne et grandes dimensions (magasins, bar, bureaux, laboratoires, chantiers), avec des pales en aluminium et un tambour en acier peint. Il est équipé d'un moteur à 2 vitesses et d'un support inclinable qui permet de tourner le ventilateur (inclinaison à 360°). Les roues permettent le déplacement du produit à l'aide de deux poignées appropriées placées dans la partie supérieure du produit.

Conformité

- Cet appareil peut être utilisé par des enfants de plus de 8 ans et par des personnes aux capacités physiques, sensorielles ou mentales réduites ou sans expérience ni connaissance à condition qu'ils soient surveillés ou instruits sur l'utilisation en toute sécurité de l'appareil et sur les dangers inhérents. Ne pas laisser les enfants jouer avec l'appareil. Ne pas confier le nettoyage et l'entretien de l'appareil à des enfants sans surveillance. Ces opérations sont réservées à l'utilisateur.
- L'installation de l'appareil doit être faite par du personnel professionnellement qualifié.
- L'installation électrique à laquelle le produit est raccordé doit être conforme aux normes en vigueur.
- Pour l'installation, prévoir un interrupteur unipolaire ayant une distance d'ouverture des contacts égale ou supérieure à 3 mm, qui permette la déconnexion complète dans les conditions de catégorie de surtension III.

Sécurité



- Ne pas utiliser l'appareil pour une fonction différente que celle exposée dans ce livret.
- Ne pas laisser de parties de l'emballage à la portée des enfants ou de personnes souffrant d'un handicap.
- N'apporter aucune modification qu'il soit à l'appareil.
- N'utilisez pas le ventilateur si certaines pièces sont endommagées ou manquantes.
- Pour réduire le risque d'incendie ou de choc électrique, n'exposez pas le ventilateur à l'eau ou à la pluie. Pour réduire le risque d'incendie ou de choc électrique, n'utilisez pas ce ventilateur avec un dispositif régulateur de vitesse à semi-conducteurs.
- N'insérez jamais vos doigts ou des objets par la grille lorsque le ventilateur est en fonctionnement.
- N'UTILISEZ PAS le ventilateur sur des fenêtres. La pluie et l'humidité peuvent entraîner des défaillances électriques.
- N'altérez pas le montage du ventilateur.



- Lisez et respectez toutes les instructions avant de mettre en marche le ventilateur.
- Après avoir extrait le produit de son emballage, s'assurer de son intégrité ; en cas de doute, contacter un professionnel qualifié ou un Centre Assistance technique autorisé Vortice. Ne pas laisser de parties de l'emballage à la portée des enfants ou de personnes souffrant d'un handicap.
- Ranger l'appareil hors de portée des enfants et de personnes souffrant d'un handicap, à partir du moment où l'on décide de le débrancher et de ne plus l'utiliser.
- Vérifier régulièrement l'intégrité de l'appareil ; en cas d'imperfections, ne pas l'utiliser et contacter

immédiatement un Centre Assistance technique autorisé Vortice.

- En cas de dysfonctionnement et/ou panne de l'appareil, contacter immédiatement un Centre Assistance technique autorisé Vortice et faire la demande, en cas de réparation éventuelle, de pièces de rechange originales Vortice.
- Utiliser l'appareil uniquement pour les buts décrits dans ce manuel. Toute utilisation impropre ou modification de l'appareil annulera la garantie et le constructeur ne répondra pas des éventuels dommages à des choses ou à des personnes.
- Les données du réseau électrique doivent être conformes avec les données indiquées sur la plaque signalétique située sur l'unité



- Débranchez le cordon d'alimentation lorsque vous le déplacez d'un endroit à un autre.
- Débranchez le cordon d'alimentation lorsque vous enlevez la grille pour le nettoyage.
- Assurez-vous que le ventilateur est sur une superficie plane et stable lorsqu'il est en fonctionnement.
- Assurez-vous que les vis de PROTECTION AVANT et arrière sont bien serrées en position verrouillée avant de mettre en marche le ventilateur.
- L'utilisation de n'importe quel appareil électrique implique de se conformer à certaines règles fondamentales, parmi lesquelles : ne pas le toucher avec les mains mouillées ou humides ; ne pas le toucher avec les pieds nus ; ne pas permettre l'utilisation de l'appareil par des enfants ou des personnes souffrant d'un handicap sans surveillance.
- En cas d'endommagement du câble d'alimentation, prévoir rapidement son remplacement qui devra être effectué par un Centre Assistance autorisé Vortice.
- Lorsque l'appareil n'est pas utilisé, l'éteindre et débrancher la fiche.
- Éviter de tirer, d'entortiller ou de nouer le câble d'alimentation.

Mode d'emploi

Remarque: le ventilateur est expédié complètement assemblé et ne nécessite aucun assemblage supplémentaire.

1. Placer le ventilateur sur une surface plane et sécurisée.
2. Brancher l'unité à l'alimentation de réseau et l'allumer à l'aide d'un interrupteur situé sur l'arrière du produit (voir fig.1) en sélectionnant une vitesse basse (I) ou élevée (II).
3. À la fin de l'utilisation, éteindre l'unité à l'aide de l'interrupteur (position "O") débrancher le ventilateur de l'alimentation.

Remarque: Il est normal que le moteur soit chaud dans des conditions de fonctionnement continu. Ce ventilateur dispose d'un thermofusible qui éteint automatiquement l'appareil en cas de surchauffe, quelle qu'en soit la raison. Si cela devait se produire, débrancher immédiatement le ventilateur de la prise.

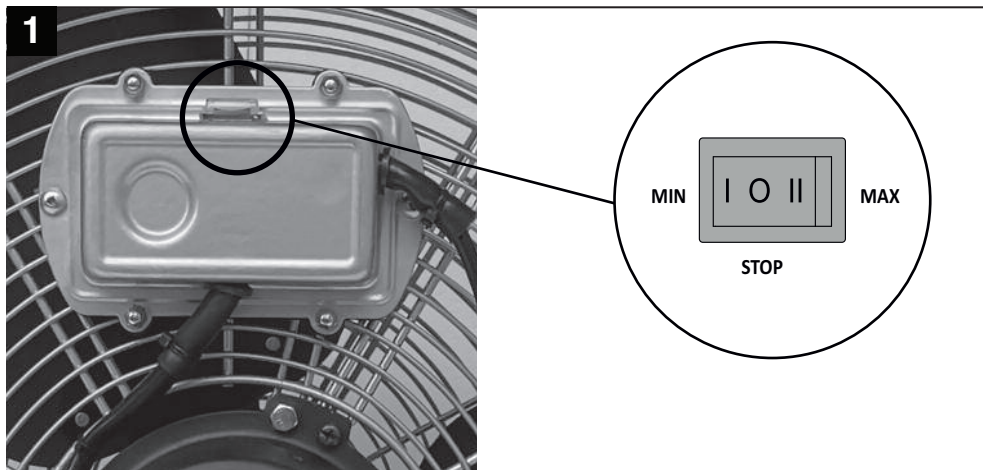

RÉGLAGE DU FLUX D'AIR VERS LE HAUT OU LE BAS

Inclinez la tête du ventilateur dans l'angle souhaité. Le ventilateur haute vitesse peut s'utiliser seul ou associé à un système de climatisation. En tournant la tête du ventilateur vers le haut, l'air du sol sera attiré et circulera dans toute la pièce.

COMMENT RÉGULER L'INCLINAISON



Débrancher l'alimentation.

1. Tourner les deux poignées placées sur les côtés du ventilateur dans le sens antihoraire.
2. Incliner le ventilateur dans la position désirée.
3. Serrer les deux poignées dans le sens horaire.

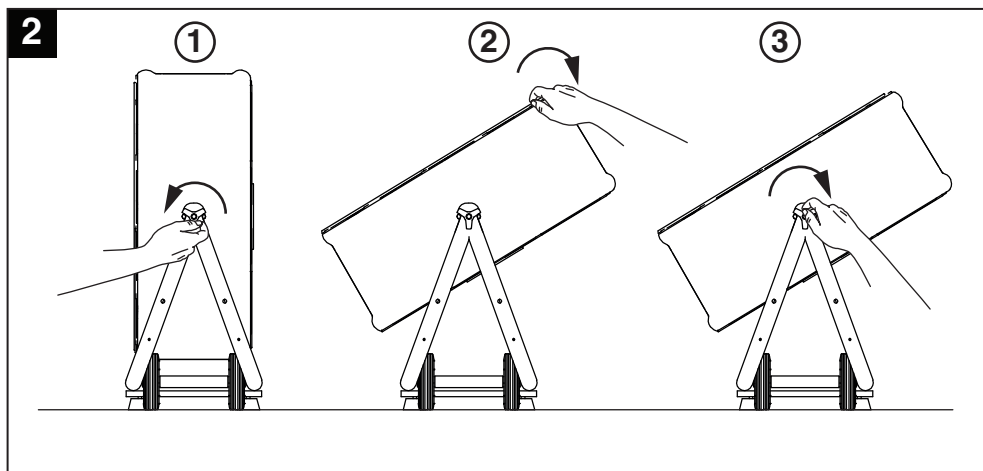

Entretien et nettoyage



Débranchez du courant électrique avant d'effectuer le nettoyage. Pour le nettoyage, utilisez un chiffon doux humide. Puis essuyez avec un chiffon sec. N'utilisez pas de solution de nettoyage qui abîme les peintures ou les plastiques. Ne tordez pas les pales. Les roulements du moteur sont scellés et ne nécessitent pas de lubrification supplémentaire.



Ce produit peut être dangereux pour les enfants ou les personnes présentant des déficiences physiques ou mentales. Nous recommandons fortement que ce produit soit supervisé par un adulte. Tous les opérateurs doivent lire et respecter les instructions de fonctionnement de ce produit afin d'assurer une compréhension et une formation correctes concernant le fonctionnement de cet appareil. Ne permettez pas à un adulte non formé de faire fonctionner l'appareil sans supervision.



Inspectez l'unité périodiquement. Réparez ou remplacez les pièces endommagées ou usées. Utilisez des pièces de rechange d'origine Vortice lors de la maintenance.

AVERTISSEMENT: seul du personnel d'assistance qualifié peut réparer l'instrument. Une unité réparée de manière impropre peut présenter un danger pour l'utilisateur.

Spécifications techniques

Nodèle		Nordik Storm 61/24"	
Alimentation	V/HZ	220-240/50	
Consommation	W	250	
Courant absorbé	A	1,0	
Nombre de vitesses	No.	2 (High - Low)	
		High speed	Low speed
Vitesse	rpm	1180	950
Portée	m ³ /min	180	140
Consommation	W	250	190
Courant absorbé	A	1,0	0,83
Puissance sonor - max vitesse	LW (dB)	75	
Poids net	Kg	16,5	
Dimensions produit	mm (WxLxH)	735x315x765	

Information importante pour une élimination compatible avec l'environnement

POUR CERTAINS PAYS DE L'UNION EUROPÉENNE, CET APPAREIL N'ENTRE PAS DANS LE CHAMP DE TRANSDITION DE LA DIRECTIVE DEEE DANS LES LÉGISLATIONS NATIONALES : IL N'EXISTE DANS CE CAS AUCUNE OBLIGATION DE COLLECTE DIFFÉRENCIÉE À LA FIN DE SON CYCLE DE VIE.

Cet appareil est conforme à la Directive EU2012/19/EC.

Le symbole de la poubelle barrée apposé sur l'appareil indique qu'il doit être traité séparément des déchets domestiques à la fin de son cycle de vie et remis à un centre de collecte différenciée pour équipements électriques et électroniques ou au revendeur lors de l'achat d'un nouvel appareil.

L'utilisateur est responsable de la remise de l'appareil aux structures de collecte appropriées à la fin de son cycle de vie sous peine des sanctions prévues par la législation en vigueur en matière d'élimination des déchets.

La collecte différenciée qui permet de recycler l'appareil, de le retraiter et de l'éliminer en respectant l'environnement contribue à éviter la pollution du milieu et ses effets sur la santé et favorise la réutilisation des matériaux qui le composent.

Pour plus d'informations sur les systèmes de collecte existants, s'adresser au service local d'élimination des déchets ou au magasin dans lequel l'appareil a été acheté.

Les fabricants et les importateurs satisfont à leurs obligations environnementales en matière de recyclage, de traitement et d'élimination des déchets, directement ou en participant à un système collectif.



Descripción y uso

Ventilador de suelo de altas prestaciones, ideal para refrescar el ambiente de habitaciones de medianas y grandes dimensiones (tiendas, bares, talleres, laboratorios, lugares de trabajo), con aspas de aluminio y tambor de acero barnizado. Está equipado con un motor de 2 velocidades y un soporte basculante que permite rotar el ventilador (inclinación de 360°). Las ruedas permiten el desplazamiento del aparato por medio de dos asas ubicadas en la parte superior del producto.

Conformidad

- Este aparato puede ser utilizado por niños de no menos de 8 años de edad y por personas con capacidades físicas, sensoriales o mentales reducidas, o carentes de experiencia o del conocimiento necesario, pero sólo bajo vigilancia e instrucciones sobre el uso seguro y después de comprender bien los peligros inherentes. Los niños no deben jugar con el aparato. La limpieza y el mantenimiento del aparato deben ser efectuados por el usuario y no por niños sin vigilancia.
- El aparato debe ser instalado por personal profesional calificado
- La instalación eléctrica a la cual se conecta el producto debe estar en conformidad con las normas vigentes.
- Para la instalación es necesario prever un interruptor omnipolar con una distancia de abertura de los contactos igual o superior a los 3 mm, que permita la desconexión total en las condiciones de la categoría de sobretensión III.

Seguridad



- No utilizar el aparato con otros fines distintos de los contemplados en este manual.
- No dejar restos de embalaje al alcance de niños o personas con discapacidad.
- No introducir modificaciones de ningún tipo en el aparato.
- No utilice el ventilador si falta alguna de las piezas o hay alguna pieza dañada.
- Para reducir el riesgo de descarga eléctrica o incendio no exponga el ventilador al agua o lluvia. Para reducir el riesgo de descarga eléctrica o incendio, no use este ventilador con ningún dispositivo de control de estado sólido de la velocidad.
- Nunca introduzca los dedos ni objetos a través de la rejilla de 1 protección mientras el ventilador esté en funcionamiento.
- NO lo coloque en las ventanas. La lluvia puede generar problemas eléctricos.
- No altere el montaje del ventilador de ninguna manera.



- Lea y siga todas las instrucciones antes de encender el ventilador.
- Tras haber retirado el embalaje del producto, asegúrese de que esté en buen estado: en caso de duda consultar con un técnico profesional debidamente cualificado o con un Centro de Asistencia Técnica autorizado por Vortice. No dejar restos del embalaje al alcance de niños o personas con discapacidad.
- En el momento en el cual se decide desconectar el equipo de la red eléctrica y no utilizarlo más, colóquelo alejado de niños y de personas con discapacidad.
- Verificar periódicamente la integridad del aparato; en caso de imperfecciones, no utilice el aparato y contacte inmediatamente con el Centro de Asistencia Técnica autorizado por Vortice.
- En caso de mal funcionamiento y/o avería del aparato, consultar inmediatamente con el Centro de Asistencia

Técnica autorizado por Vortice y solicitar, para su reparación, el uso de repuestos originales Vortice.

- Utilice el aparato solo para los fines descritos en este manual. Cualquier uso inapropiado o modificación del aparato invalidará la garantía y el fabricante no responderá ante eventuales daños a cosas o personas.
- Las características de la red eléctrica deben ser acordes a los datos recogidos en la placa de datos del aparato



- Desconecte el ventilador antes de trasladarlo a otro lugar.
- Desconecte el ventilador cuando quite las rejillas de protección para limpiarlas.
- Asegúrese de que el ventilador se encuentre sobre una superficie estable mientras está funcionando.
- Esté seguro que el tornillo del PROTECTOR DELANTERO y POSTERIOR es totalmente tornillado abajo en posición de fijación antes de poner en funcionamiento el ventilador.
- El uso de aparatos eléctricos implica cumplir con determinadas reglas fundamentales, entre ellas: no tocarlo con las manos mojadas o húmedas; no tocarlo con los pies descalzos; no permitir su uso a niños o personas con discapacidad.
- En el caso de que el cable de alimentación esté dañado, proceder a su sustitución lo antes posible. Dicha sustitución deberá ser realizada por un Centro de Asistencia Técnica autorizado por Vortice.
- Apagar y desenchufar el equipo cuando no esté en funcionamiento.
- No desplazar el aparato tirando del cable de alimentación.

Funcionamiento

Nota: El ventilador se envía completamente ensamblado y no requiere montaje adicional.

1. Colocar el ventilador en una superficie plana y segura.
2. Conectar la unidad a la red eléctrica y encenderla usando el interruptor ubicado en la parte posterior del producto (vea la imagen 1) seleccionando velocidad baja (I) o alta (II).
3. Después de su uso, apagar la unidad con el interruptor (posición O) y desconectar el ventilador de la fuente de alimentación.

Nota: Es normal que el motor esté caliente en condiciones de funcionamiento continuado. Este ventilador tiene termofusible térmico que apaga automáticamente el aparato en caso de sobrecalentamiento debido a cualquier motivo. Si esto sucede, desconectar inmediatamente el ventilador de la toma de corriente.

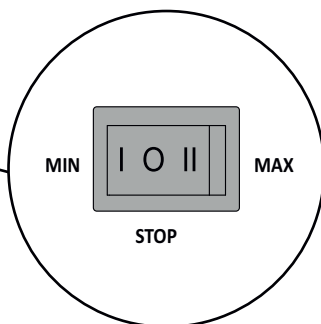
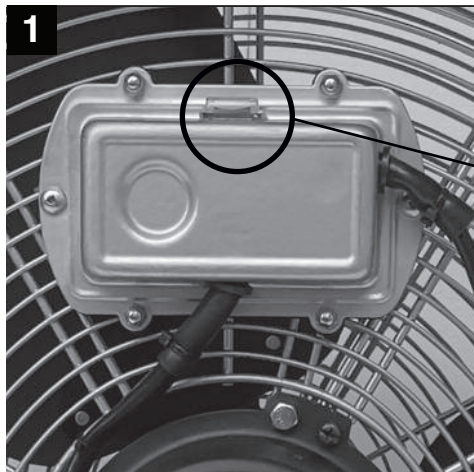

AJUSTE DEL FLUJO DE AIRE HACIA ARRIBA O HACIA ABAJO

Inclinar la cabeza del ventilador según el ángulo deseado. Este ventilador de alta velocidad se puede utilizar solo o en combinación con el aire acondicionado. Girar la cabeza del ventilador hacia arriba sirve para atraer aire del suelo y hacerlo circular por toda la habitación.

CÓMO REGULAR LA INCLINACIÓN



Desconectar de la fuente de alimentación.

1. Girar las tuercas de mariposa colocadas a los lados del ventilador en sentido contrario a las agujas del reloj.
2. Inclinar el ventilador en la posición deseada.
3. Apriete ambas tuercas en el sentido de las agujas del reloj.

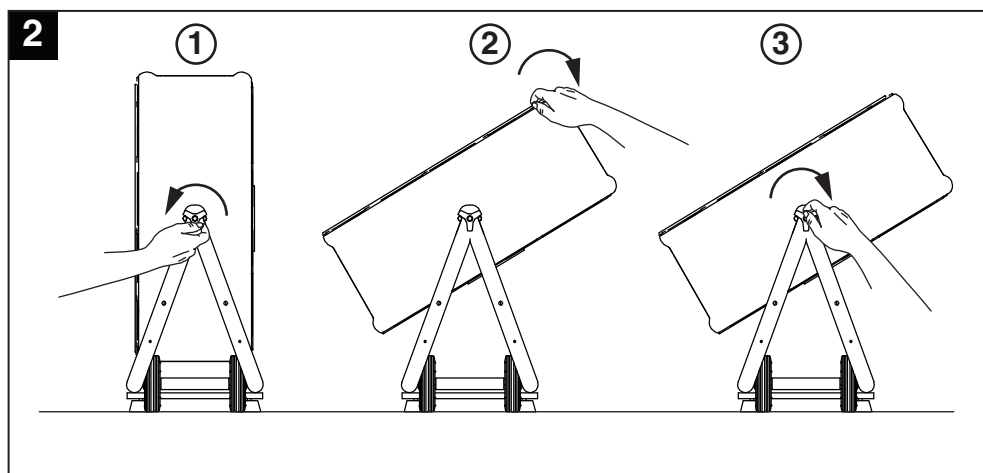

Mantenimiento y limpieza



Antes de limpiar, desconecte el ventilador del tomacorriente. Para limpiar utilice un paño húmedo y suave. Y después limpie con un paño seco. No utilice las soluciones de limpieza que dañan la pintura o a los plásticos. No doble las aspas (lamina). El cojinete del motor esta sellado ermanentemente y no necesita lubricación adicional.



Este producto no debe ser utilizado por personas (incluyendo niños) con capacidades físicas, sensorial o capacidades mental, o falta de experiencia y conocimiento, a menos que hayan sido supervisados o instruidos acerca del uso del producto por persona responsable de su seguridad. Los niños deben ser supervisados para asegurarse de que no juegan con el producto.



Inspeccionar el equipo periódicamente. Reparar o sustituir los componentes dañados o desgastados. Usar repuestos originales Vortice para el mantenimiento.

ADVERTENCIA: solo personal de asistencia cualificado puede reparar el aparato. Una unidad reparada de modo incorrecto puede suponer un peligro para el usuario.

Especificaciones técnicas

Modelo		Nordik Storm 61/24"	
Fuente de alimentación	V/Hz	220-240/50	
Consumo	W	250	
Consumo de corriente	A	1,2	
Número de velocidades	No.	2 (Alta - Baja)	
		Velocidad alta	Velocidad baja
Velocidad	rpm	1180	950
Caudal	m³/min	180	140
Consumo	W	250	190
Consumo de corriente	A	1,2	1,0
Potencia acústica - máx. velocidad	LW (dB)	75	
Peso neto	Kg	16,3	
Dimensiones del producto	mm (WxLxH)	735x315x765	

Información importante sobre la eliminación compatible con el medio ambiente

EN ALGUNOS PAÍSES DE LA UNIÓN EUROPEA ESTE PRODUCTO NO ESTÁ INCLUIDO EN EL ÁMBITO DE APLICACIÓN DE LA LEY NACIONAL QUE TRASPONE LA DIRECTIVA RAEE Y, POR LO TANTO, NO EXISTE OBLIGACIÓN ALGUNA DE RECOGIDA SELECTIVA AL FINALIZAR SU VIDA ÚTIL.

Este producto cumple los requisitos de la Directiva EU2012/19/EC.

El símbolo del contenedor de basura tachado que se encuentra sobre el aparato indica que éste no puede ser eliminado con los desechos domésticos al finalizar su vida útil. Se ha de llevar a un punto de recogida selectiva para aparatos eléctricos y electrónicos o se ha de entregar al proveedor en el momento de la compra de un aparato equivalente.

El usuario deberá llevar el aparato a un punto de recogida selectiva para su eliminación; en caso contrario, se aplicarán las sanciones previstas por las normas sobre la eliminación de desechos.

La recogida selectiva para la reutilización, el tratamiento y la eliminación compatible con el medio ambiente ayuda a evitar efectos negativos en el medio ambiente y la salud y favorece el reciclado de los materiales que componen el producto.

Para más información sobre los sistemas de eliminación disponibles, contactar con el servicio local de eliminación de desechos o con la tienda donde se ha realizado la compra.

Los fabricantes y los importadores cumplen con sus responsabilidades en cuanto al reciclado, el tratamiento y la eliminación compatibles con el medio ambiente, ya sea directamente o participando en un sistema colectivo.





La società Vortice S.p.A. si riserva il diritto di apportare tutte le varianti migliorative ai prodotti in corso di vendita.
The company Vortice S.p.A. reserves the right to make improvements to products at any time and without prior notice.
La société Vortice S.p.A. se réserve le droit d'apporter toutes les variations afin d'améliorer ses produits en cours de commercialisation.
Die Firma Vortice S.p.A. behält sich vor, alle eventuellen Verbesserungsänderungen an den Produkten des Verkaufsangebots vorzunehmen.
La compañía Vortice S.p.A. se reserva el derecho de incorporar todas las mejoras necesarias a los productos en fase de venta.
Vortice S.p.A. 公司 股份有限公司 保留在产品销售期间进行产品改良的权利。

VORTICE S.p.A.
Strada Cerca, 2 - frazione di Zoate
20067 TRIBIANO (MI)
Tel. +39 02-90.69.91
ITALIA
vortice.com
postvendita@vortice-italy.com

VORTICE LIMITED
Beeches House - Eastern Avenue
Burton on Trent
DE13 0BB
Tel. +44 1283-492949
UNITED KINGDOM
vortice.ltd.uk
sales@vortice.ltd.uk

VORTICE LATAM S.A.
3er Piso, Oficina 9-B, Edificio
Meridiano
Guachipelín, Escazú, San José
PO Box 10-1251
Tel +506 2201 6242;
COSTA RICA
vortice-latam.com
info@vortice-latam.com

VORTICE VENTILATION SYSTEM (CHANGZHOU) CO., LTD
Building 19 , No.388 West Huanghe Road, Xinbei District,
Changzhou, Jiangsu Province CAP:213000
CHINA
vortice-china.com
vortice@vortice-china.com

A

**TAGLIANDO INTERVENTO IN GARANZIA
 CERTIFICATE OF WORK PERFORMED UNDER GUARANTEE
 COUPON INTERVENTION SOUS GARANTIE**

DATA INTERVENTO
 DATE OF WORK - DATE INTERVENTION

TIMBRO CENTRO ASSISTENZA
 STAMP OF TECHNICAL ASSISTANCE CENTRE - CACHET SERVICE APRES-VENTE

B

**TAGLIANDO INTERVENTO IN GARANZIA
 CERTIFICATE OF WORK PERFORMED UNDER GUARANTEE
 COUPON INTERVENTION SOUS GARANTIE**

DATA INTERVENTO
 DATE OF WORK - DATE INTERVENTION

TIMBRO CENTRO ASSISTENZA
 STAMP OF TECHNICAL ASSISTANCE CENTRE - CACHET SERVICE APRES-VENTE

C

**TAGLIANDO INTERVENTO IN GARANZIA
 CERTIFICATE OF WORK PERFORMED UNDER GUARANTEE
 COUPON INTERVENTION SOUS GARANTIE**

DATA INTERVENTO
 DATE OF WORK - DATE INTERVENTION

TIMBRO CENTRO ASSISTENZA
 STAMP OF TECHNICAL ASSISTANCE CENTRE - CACHET SERVICE APRES-VENTE

D

**TAGLIANDO INTERVENTO IN GARANZIA
 CERTIFICATE OF WORK PERFORMED UNDER GUARANTEE
 COUPON INTERVENTION SOUS GARANTIE**

DATA INTERVENTO
 DATE OF WORK - DATE INTERVENTION

TIMBRO CENTRO ASSISTENZA
 STAMP OF TECHNICAL ASSISTANCE CENTRE - CACHET SERVICE APRES-VENTE

ITALIA CONDIZIONI DI GARANZIA

VORTICE SPA garantisce i suoi prodotti per **2 anni** dalla data dell'acquisto, che deve essere comprovata da idoneo documento fiscale (scontrino o fattura), rilasciato dal venditore. Nel suddetto periodo di garanzia VORTICE SPA si impegna, dopo aver effettuato le opportune valutazioni tecniche, a riparare o a sostituire gratuitamente le parti dell'apparecchio che risultassero affette da difetti di fabbricazione. La presente garanzia, da attivare nei modi e nei termini di seguito indicati, lascia impregiudicati i diritti derivanti al consumatore dalla applicazione del D. lgs. 24/2002. Tali diritti, conformemente alla legge, potranno essere fatti valere esclusivamente nei confronti del proprio venditore.

La presente garanzia è valida su tutto il territorio italiano.

Modalità e condizioni di attivazione della garanzia

Gli interventi in garanzia (riparazioni o sostituzioni del prodotto ovvero delle parti difettose) saranno eseguiti presso uno dei Centri di Assistenza Tecnica autorizzati da VORTICE il cui indirizzo è disponibile sul sito WWW.VORTICE.COM o contattando il **numero verde 800.555.777**.

La prestazione eseguita in garanzia non prolunga il periodo della garanzia. Pertanto, in caso di sostituzione del prodotto o di un suo componente, sul bene o sul singolo componente fornito in sostituzione non decorre un nuovo periodo di garanzia ma si deve tener conto della data di acquisto del prodotto originario.

UK AND IRELAND CONDITIONS OF WARRANTY

This guarantee is offered as an extra benefit and does not affect your legal rights. All electrical appliances produced by VORTICE SPA are guaranteed by the Company for 2 years against faulty material or workmanship. If any part is found to be defective in this way within the first twentyfour months from the date of purchase or hire purchase agreement, we, or our authorised service agents, will replace or at our option repair that part without any charge for materials or labour or transportation, provided that the appliance has been used only in accordance with the instructions provided with each appliance and has been not connected to an unsuitable electricity supply, or subjected to misuse, neglect or damage or modified or repaired by any person not authorised by us. The correct electricity supply voltage is shown on the rating plate attached to the appliance.

This guarantee is normally available only to the original purchaser of the appliance, but VORTICE will consider written applications for transfer. Should any defect arise in any Vortice product and a claim under guarantee become necessary, the appliance should be carefully packed and returned to your approved Vortice stocklist. This portion of the guarantee should be attached to the appliance.

ITALIA

Spedire la garanzia in busta chiusa a:

Vortice S.p.A.
Strada Cerca 2
Frazione di Zoate
20067 Tribiano Milano.

Autorizzo VORTICE SPA ad inserire i miei dati nelle sue liste e a comunicarli a terzi per l'invio di materiale pubblicitario ed informativo. In ogni momento, a norma dell'art. 13 legge 675/96, potrò avere accesso ai miei dati, chiederne la modifica o la cancellazione oppure oppormi al loro utilizzo scrivendo a:

**Vortice S.p.A.
Responsabile
trattamento dati
- Strada Cerca, 2
- Frazione di Zoate -
20067 Tribiano (MI).**

Non autorizzo (barrare se interessa)

UK-IRELAND

Send the guarantee in sealed envelope to:

Vortice Limited
Beeches House
Eastern Avenue
Burton on Trent
DE13 0BB United Kingdom

I authorize VORTICE LTD. to include my personal details within their database, which they use, via a third party for the despatch of advertising material, at any time, in accordance with the regulations in force within my country. I can have access to my details and can request changes, or prohibit the usage of my details. This will be done by addressing my request directly to:

**Vortice Limited
Beeches House
Eastern Avenue
Burton on Trent
DE13 0BB United
Kingdom.**

I do not authorize (please tick if required)

OTHER COUNTRIES

Please send the guarantee to the retailer's address in the country where the appliance has been purchased.

I authorize VORTICE SPA and its local distributors to include my personal details within their database and they can use it through a third party for the despatch of advertising material. At any time, in accordance with the regulations in force within my country. I can have access to details and can ask to make changes, or prohibit the usage of my details. This will be done by addressing my request directly to the headquarters of the local distributor where the appliance has been bought.

I do not authorize (please tick if required)



1 GARANZIA - GUARANTEE - GARANTIE

DA CONSERVARE

TO BE RETAINED
A CONSERVER



DATA ACQUISTO
Purchase date - Date d'achat

Per poter usufruire della garanzia il cliente deve compilare e rispedire alla VORTICE SPA, entro 8 giorni dall'acquisto, la "Parte 2" del tagliando di garanzia, all'indirizzo e con le modalità in tale parte riportate. La "Parte 1" del tagliando di garanzia deve essere conservata e presentata, unitamente al documento fiscale (scontrino o fattura) rilasciato dal venditore al momento dell'acquisto, al Centro Assistenza autorizzato di VORTICE SPA, che dovrà eseguire l'intervento in garanzia.

This warranty must be attached to the appliance should it need to be returned for servicing.
N.B. Guarantee is only valid if all details are completed correctly.

ATTENTION: pour bénéficier de la garantie, le présent certificat doit obligatoirement accompagner l'appareil présumé défectueux. Le certificat doit porter le cachet du revendeur et la date d'achat.
A défaut, la garantie sera comptée à partir de la date de sortie d'usine.

Esclusioni

La presente garanzia non copre:

- Le rotture provocate dal trasporto.
- I difetti o guasti derivanti da uso non corretto o improprio da parte del cliente.
- I difetti derivanti dal mancato rispetto delle avvertenze e condizioni d'uso indicate nel libretto di istruzioni ed uso allegato al prodotto.
- I difetti derivanti da non corretta installazione ovvero da una installazione effettuata senza rispettare quanto previsto nel relativo capitolo del libretto di istruzioni ed uso.
- I guasti derivanti da un errato allacciamento alla rete di alimentazione elettrica o per tensione di alimentazione diversa da quella prevista per l'apparecchio, ovvero diversa dal limite stabilito dalle norme CEI (+/- 10% del valore nominale).

La presente garanzia non copre, inoltre, gli eventuali difetti derivanti da una cattiva manutenzione ovvero da interventi effettuati da personale non qualificato o da terzi non autorizzati.

TIMBRO RIVENDITORE
stamp of supplier
cachet du vendeur

CONF.

COLL.

DATA SPEDIZIONE
Mailing date - Date d'expédition

2 GARANZIA - GUARANTEE - GARANTIE

DA SPEDIRE (entro 8 giorni dall'acquisto)

TO SEND (within 8 days from date of purchase)
A RETOURNER (dans les 8 jours après l'achat)

TIMBRO RIVENDITORE
stamp of supplier
cachet du vendeur



DATA ACQUISTO
Purchase date - Date d'achat

DATI UTENTE / CUSTOMER DATA / COORDONNÉES DE L'UTILISATEUR

nome / name / nom _____
cognome / surname / prenom _____
via / street / rue _____
cap / post code / code postal _____
città / town _____

Dichiaro di aver preso atto delle condizioni di garanzia specificate sul certificato in mio possesso e autorizzo la gestione dei miei dati personali (v. retro).

I have read and understood the terms and conditions of this guarantee and I authorize the processing of my personal details (see overleaf).

Suivant les conditions de garantie définies par le certificat en ma possession j'autorise l'utilisation de mes coordonnées (voir au verso).

Firma / Signature / Signature _____

DATA SPEDIZIONE

Mailing date - Date d'expédition